



Bort



BDR-1500-RR

93410747

UA Пароочисник..... 5

Умови гарантії та гарантійний талон .. 10

1



220 V
50 Hz



1500 W



350 ml



3 bar



133 °C



1 sec



3 kg

2

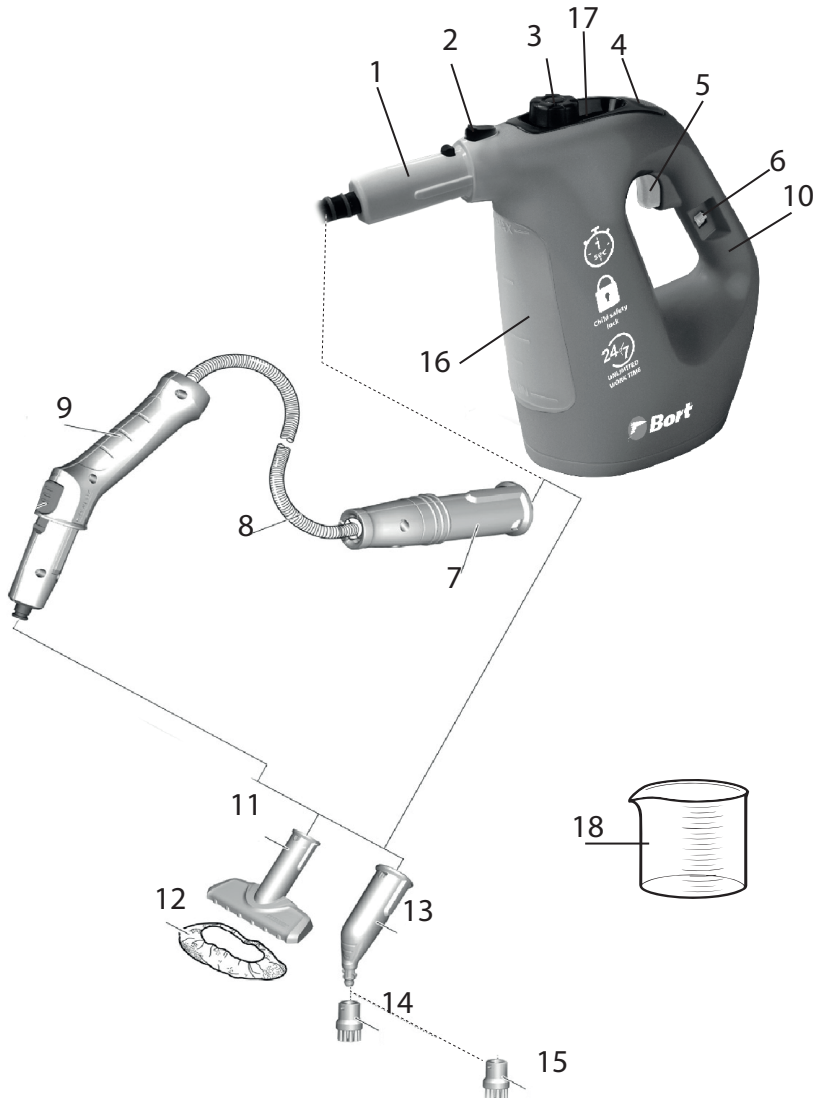

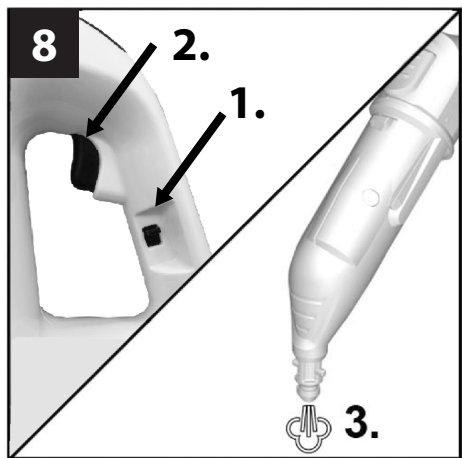
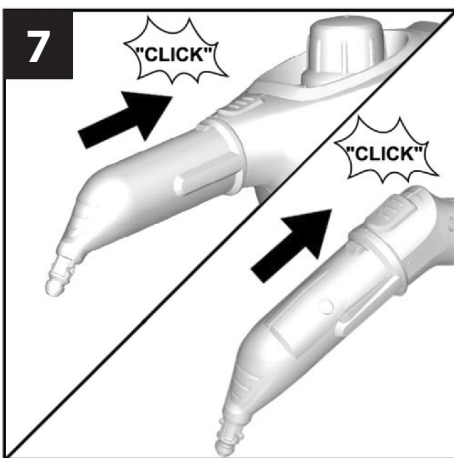
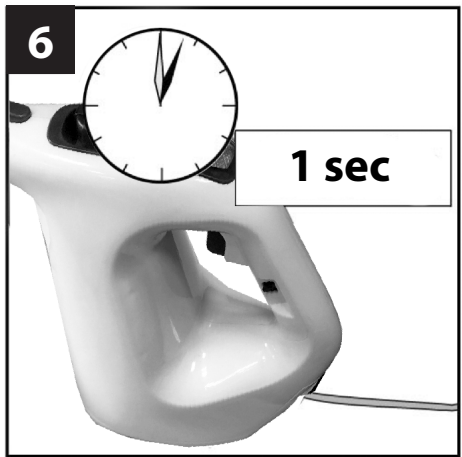
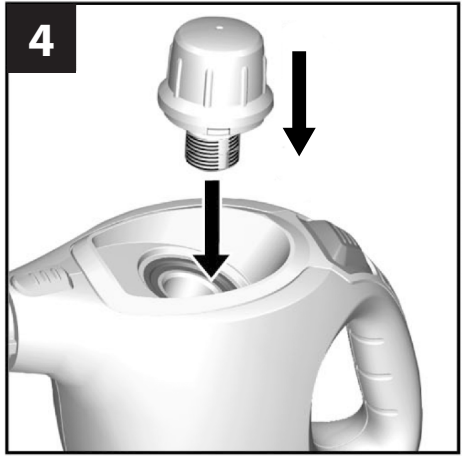
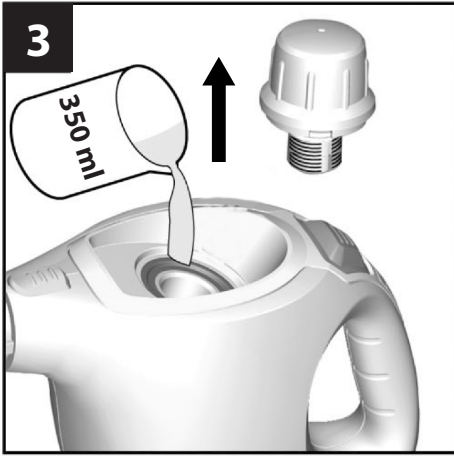

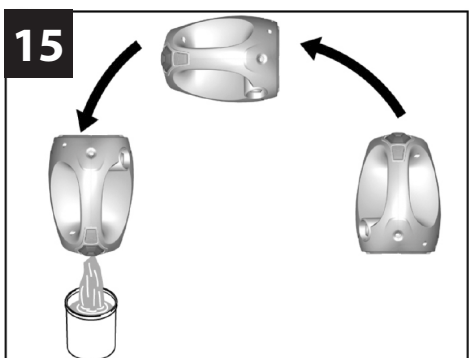
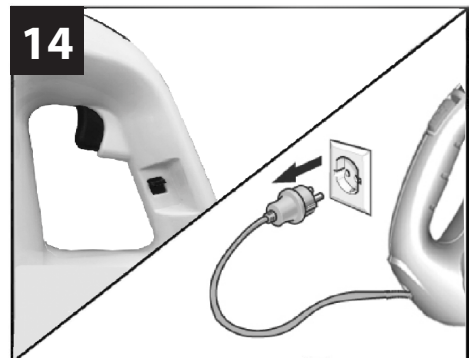
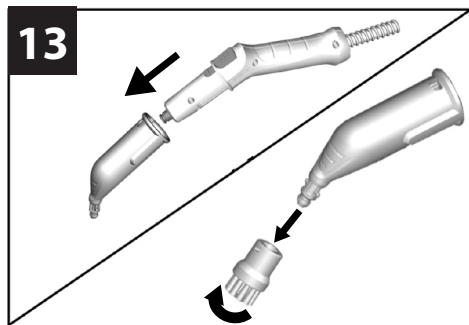
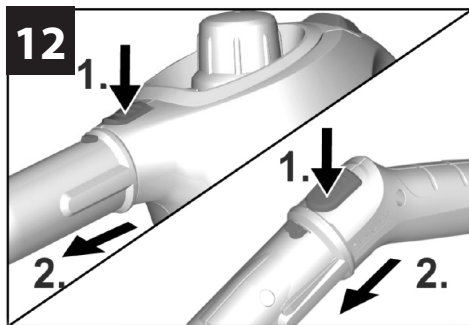
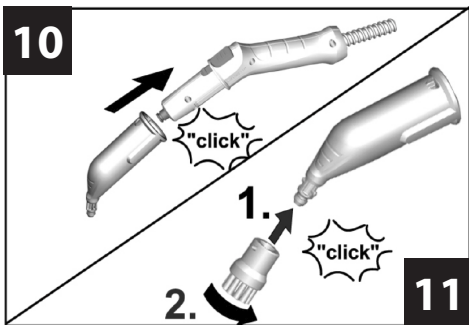
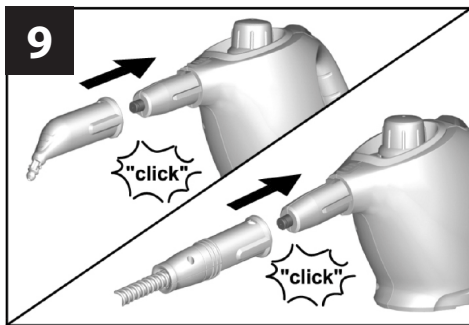

ПАРООЧИСНИК

Загальна інформація

Шановний клієнт, будь ласка, прочитайте та дотримуйтесь цих інструкцій перед першим використанням вашого приладу та збережіть їх для подальшого використання або для наступних власників.

Правильне використання

Використовуйте пароочисник тільки з побутовою метою, не для промислового використання. Пристрій призначений для використання з паром і його можна використовувати з відповідними аксесуарами, як описано в цій інструкції з експлуатації. Ніяких миючих засобів вам не знадобиться. Будь ласка, дотримуйтесь інструкцій з техніки безпеки.

Технічні характеристики (Мал. 1)

Потужність, Вт	1500
Найбільший тиск, бар	3
Температура гарячого пару, °C	133
Ємність резервуара, мл	350
Час нагрівання, с	1
Постійне подання гарячого пару, г/хв	35
Час безперервної роботи, хв	1000
Вага, кг	3

Складові частини виробу (Мал. 2)

1. Парова насаддка
2. Кнопка розблокування
3. Чашка
4. Контрольна лампа червоного кольору, що сигналізує наявність напруги в мережі
5. Кнопка «Гарячий пар»
6. Замок від дітей
7. Парова пробка
8. Паровий шланг

9. Паровий пістолет
10. Ручка для перенесення
11. Ручна насаддка
12. Махровий чохол
13. Велика насаддка
14. Маленька кругла нейлонова щітка
15. Маленька кругла щітка з нержавіючої сталі
16. Бойлер
17. Заливний отвір для води
18. Мірний стакан

Комплект постачання:

1. Велика насаддка
2. Маленька кругла нейлонова щітка
3. Маленька кругла щітка з нержавіючої сталі
4. Гнучкий паровий шланг
5. Насаддка для очищення двірей/вікон
6. Махрова серветка
7. Мірний стаканчик

Загальні застереження щодо безпеки електротоварів

Прочитайте всі застереження щодо безпеки та всі інструкції.

Недотримання попереджень та інструкцій може призвести до ураження електричним струмом, пожежі та/або серйозних травм.

Збережіть усі попередження та інструкції для подальшого використання.

Термін «електротовар» у попередженнях відноситься до вашого електроінструменту, що працює від мережі (з електричним дротом), або від акумулятора.

Термін служби виробу

Термін служби виробу становить 5 років.

Дата виготовлення

Вказано на упаковці товару.

Термін зберігання

Термін зберігання не обмежений (за умови дотримання умов зберігання).

Умови зберігання

Продукція зберігається в сухих складських приміщеннях при температурі від 0°C до +40°C при відносній вологості не більше 80%.

Транспортування

Категорично не допускається падіння та

будь-які механічні впливи на упаковку під час транспортування.

При розвантаженні чи навантаженні не допускається використання будь-якого виду техніки, що працює за принципом затискання упаковки.

Вказівки з техніки безпеки

- Пристрій не можна використовувати в місцях, де існує ризик вибуху.
- Якщо прилад використовується у небезпечних зонах, необхідно дотримуватись відповідних заходів безпеки.
- Ніколи не використовуйте прилад у вологих приміщеннях.
- Перевірте бездоганний стан приладу та аксесуарів перед його використанням. В іншому випадку прилад не можна використовувати. Перевірте, зокрема, шнур живлення, запобіжний замок і паровий шланг.
- Якщо шнур живлення пошкоджено, негайно зверніться до авторизованої служби підтримки або кваліфікованого електрика.
- Будь ласка, організуйте негайну заміну пошкодженого парового шланга. Ви можете використовувати лише паровий шланг, рекомендований виробником.
- Ніколи не торкайтеся штепсельної вилки та розетки мокрими руками.
- Ніколи не використовуйте прилад для очищення предметів, що містять небезпечні речовини (наприклад, азбест).
- Ніколи не торкайтеся руками струменя пари з невеликої відстані та ніколи не направляйте струмінь пари на людей чи тварин (ризик опарення).
- Прилад можна підключати лише до змінного струму. Напряг має відповідати табличці на приладі.
- У вологих приміщеннях, напр. ванних кімнатах, підключіть прилад до розеток за допомогою послідовно підключеного адаптера УЗО.
- Невідповідні подовжувачі можуть бути небезпечними. Використовуйте лише бризкозахисний подовжувач мінімальним перетином 3x1 мм².
- З'єднання між дротом живлення та подовжувачем не повинно лежати у воді.
- У разі заміни муфт кабелю живлення або подовжувача необхідно забезпечити захист

від бризок та механічну герметичність.

- Оператор повинен правильно користуватися приладом. Працюючи з приладом, він повинен враховувати місцеві умови та приділяти належну увагу іншим особам, зокрема дітям, які знаходяться поблизу.
- Цей пристрій не призначений для використання особами (включаючи дітей) зі зниженими фізичними, сенсорними чи розумовими здібностями або без досвіду та/або знань, якщо вони не перебувають під наглядом особи, відповідальної за їхню безпеку, або проінструктовані цими особами щодо використання пристрій. Діти повинні перебувати під наглядом, щоб вони не гралися з пристроєм.
- Ніколи не залишайте прилад без нагляду, коли він працює.
- Будьте дуже обережні під час очищення кахельних стін з розетками.
- Переконайтеся, що кабелі живлення або подовжувачі не пошкоджені в результаті наїзду, защемлення, перетягування тощо.
- Захищайте кабель живлення від нагрівання, рідін та гострих країв.
- Ніколи не заливайте у резервуар для води розчинники, рідини, що містять розчинники, або нерозбавлені кислоти (наприклад, мийні засоби, бензол, розчинник фарби та ацетон), оскільки ці речовини впливають на матеріали, які використовуються у приладі.
- Паровий вимикач не повинен бути заблокований під час роботи.
- Захистіть прилад від вологи. Не зберігати на вулиці.

Короткий довідник

Наповніть резервуар для води, закрийте кришку резервуара.

Підключіть основний штекер.

Пароочисник готовий до використання десь через секунду.

Під'єднання аксесуарів

При необхідності можна під'єднати необхідні аксесуари до парової насадки.

Для цього ретельно вставте аксесуари у фіксатори парового сопла та поверніть за годинниковою стрілкою до упору.



Обережно! Під час від'єднання з аксесуарів може капати гаряча вода!

Ніколи не від'єднуйте допоміжні частини, поки виходить пара – бо залишається небезпека опіку!

Поверніть встановлені аксесуари проти годинникової стрілки і витягніть їх з парового сопла.

Наповнення резервуара

У цьому пристрої немає клапану чи запобіжника. Замість цього звичайний гумова корка без різьблення. Можна доливати воду у будь-який момент, не чекаючи охолодження бойлера, так само як у інших пароочисниках.

Примітка: якщо ви завжди використовуєте звичайну комерційну дистильовану воду, очищати бойлер від накипу не потрібно.



Обережно! Не заливайте миючі засоби та інші добавки!

Увімкнення приладу

Вставте вилку в розетку.

Примітка: пароочисник відразу готовий до використання.



Обережно! Під час чищення пристрій не можна переносити.

Вставте вилку в розетку.



Обережно! Не вмикайте прилад без води у резервуарі. Інакше прилад може перегрітися.

Пароочисник готовий до використання.

Вимкнення приладу

Витягніть вилку з розетки.

Примітка: випуск пари не припиняється відразу; але він постійно зменшується. Через кілька секунд випуску пари більше не буде.

Як користуватися аксесуарами

Чистка текстилю та оббивки

Перед обробкою пароочисником завжди перевіряйте реакцію текстилю в непомітному місці: спочатку пропаріть, потім дайте висохнути, а потім перевірте, чи не змінився колір або форма.

Очищення покритих або лакованих поверхонь

При очищенні фарбованих або пластикових поверхонь, таких як меблі кухні та вітальні, двері, паркет; віск, поліроль для меблів, пластикові поверхні або фарба можуть розсипатися або можуть утворитися плями. Під час очищення цих поверхонь ненадовго пропарьте тканину і протріть нею поверхні.



Обережно! Ніколи не спрямовуйте струмінь пари на склеєні краї, оскільки крайова стрічка може ослабнути. Не використовуйте пароочисник на негерметичних дерев'яних або паркетних підлогах.

Очищення скла

У разі низьких зовнішніх температур, особливо взимку, прогрійте скло, злегка пропаривши всю скляну поверхню. Це запобіжить натяг на поверхні, що може призвести до розбиття скла.

Потім очистіть поверхню вікна за допомогою ручної насадки та насадки. За допомогою ракеля видаліть воду або витріть поверхні насухо.



Обережно! Не направляйте струмінь гарячого пару на герметичні місця віконної рами, щоб запобігти пошкодженню.

Парова насадка

Використовуйте насадку для пари без аксесуарів,

– видаляти запахи та зморшки з підвішеного одягу, пропарюючи його на відстані 10-20 см.

– видалення пилу з рослин. Тут дотримуйтеся дистанції 20-40 см.

– для вологого прибирання пилу, ненадовго пропаривши тканину та протерши нею меблі.

Паровий пістолет

Ви можете використовувати паровий пістолет без додаткових аксесуарів, наприклад:

– видаляти запахи та зморшки з підвішеного одягу, пропарюючи його на відстані 10-20 см.

– видалення пилу з рослин. Тут дотримуйтеся дистанції 20-40 см.

– для вологого прибирання пилу, ненадовго пропаривши тканину та протерши нею меблі.

Велика насадка

Чим ближче ця форсунка знаходиться до забрудненої зони, тим вище ефект очищення, оскільки температура і пара найвищі на виході

форсунки. Особливо підходить для очищення важкодоступних місць, стиків, арматури, стоків, раковин, унітазів, жалюзі та обігрівачів. У випадку накопичування сильного вапняного наліту можна полити оцтом перед очищенням парою. Дайте оцту проникнути приблизно 5 хвилин.

Кругла щітка

Кругла щітка може бути встановлена на насадку для деталей як аксесуар. Тому для видалення сильних забруднень можна використовувати прикріплені щітки.



Обережно! Не підходить для очищення чутливих поверхонь.

Запобіжні пристрої



Обережно! Запобіжні пристрої захищають користувача, їх не можна модифікувати або обходити.

Регулятор тиску

Регулятор тиску підтримує тиск у котлі під час роботи якомога постійним. Нагрівання вимикається, коли у бойлері досягається максимальний робочий тиск 4 бар, і знову вмикається у разі падіння тиску у бойлері через відведення пари.

Запобіжний клапан

Запобіжний клапан захищає бойлер від тиску пари, що створюється при нагріванні. Якщо регулятор тиску несправний і тиск пари в котлі підвищується, відкривається клапан регулювання тиску в запобіжному замку, і пара виходить через замок назовні.

Догляд за аксесуарами

Примітка. Полотно для підлоги та махровий чохол попередньо випрані і їх можна відразу використовувати для роботи з пароочисником.

Можна прати махрові чохла в пральній машині при 60°C. Не використовуйте рідкий пом'якшувач, оскільки це вплине на здатність тканини вбирати бруд. Можна сушити тканини.

Вирішення проблем

Часто збої мають прості причини, і можна самостійно вирішити проблему, скориставшись наведеним нижче оглядом. Якщо у вас виникли сумніви або якщо несправність не вказана тут, зверніться до авторизованої служби підтримки клієнтів.



Увага! Ремонтні роботи можуть виконувати тільки авторизовані сервісні служби. Перед виконанням будь-яких робіт з технічного обслуговування завжди від'єднуйте вилку від мережі та дайте пароочиснику охолонути.

Зменшена кількість пари

Прилад закальцинований. Прилад потребує видалення накипу.

Охорона навколишнього середовища

Для того, щоб машина не пошкодилася під час транспортування, вона поставляється в міцній упаковці. Більшість пакувальних матеріалів можна переробити. Віднесіть ці матеріали до відповідних місць перероблення. Віднесіть свої непотрібні електроприлади до місцевого відділення Bort Global. Тут їх утилізують екологічно безпечним способом.

Утилізація



Викинуті електроприлади підлягають вторинній переробці і їх не можна викидати в побутові відходи! Будь ласка, підтримайте нас у збереженні ресурсів та захисту навколишнього середовища, повернувши цей прилад до центрів збору (якщо є).

Виготовлено в Китаї.

ВИБУХ-СХЕМА

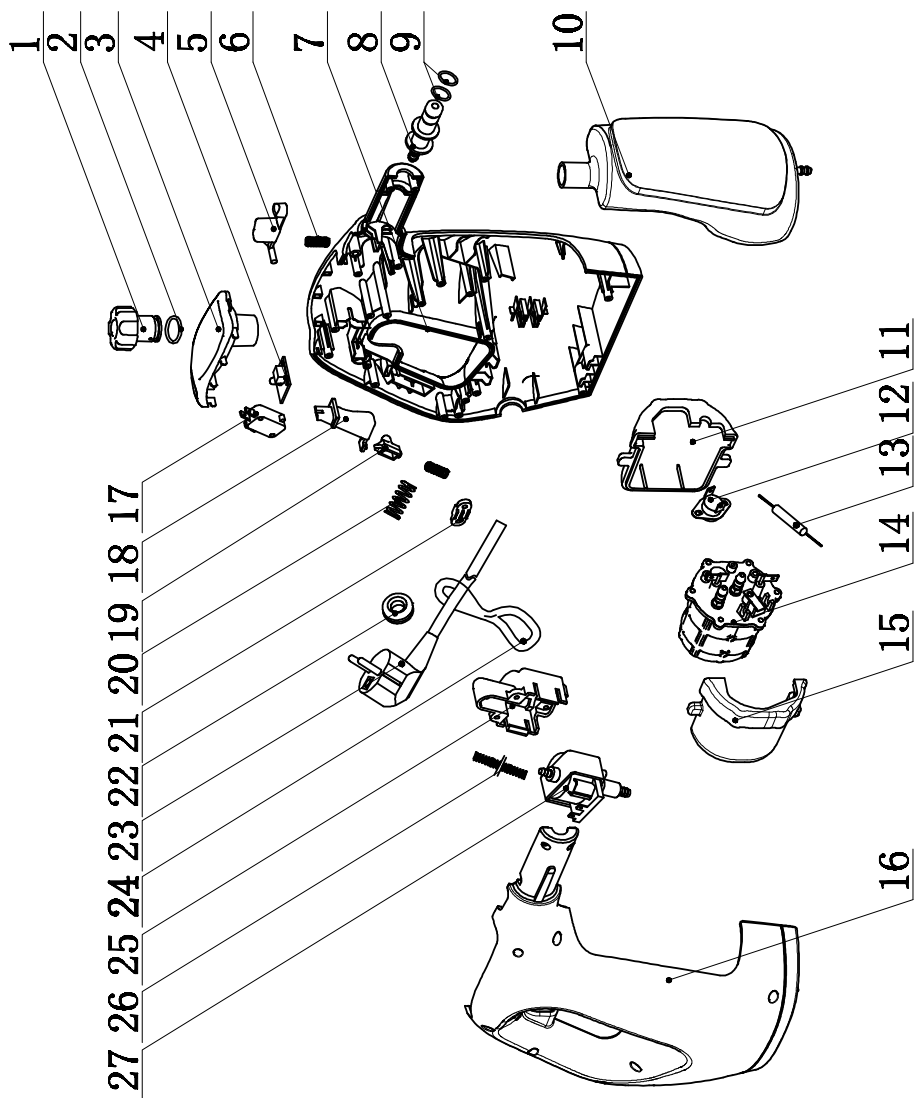

ГАРАНТІЙНИЙ ТАЛОН



Увага! Цей талон діє на території України, на товар що був проданий на території України. При продажі повинні заповнюватися всі поля гарантійного талона. Неповне або неправильне заповнення може призвести до відмови від виконання гарантійних зобов'язань. Виправлення в гарантійному талоні не допускаються.

Найменування виробу

Модель

Серійний номер

Дата продажу

Підпис продавця

Торгова організація

З умовами гарантії ознайомлений(а), передпродажна перевірка зроблена у моєї присутності. Товар отриманий в справному стані, без видимих пошкоджень, в повній комплектності. Претензій до зовнішнього вигляду і якості роботи інструменту не маю.

Підпис покупця

МП дистриб'ютора

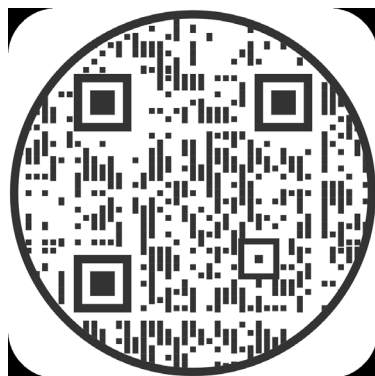

Дізнатися про наявність та адресу сервісного центру у Вашому місті можна за телефоном +380 50 441-74-95 або на сайті <https://etool.com.ua/uk/servisnyj-centr>

Талон №1

Дата приймання

Модель

Серійний номер

Підпис клієнта

Дата видачі

Підпис клієнта

Причина ремонту

.....

Замінені запчастини

.....

Талон №2

Дата приймання

Модель

Серійний номер

Підпис клієнта

Дата видачі

Підпис клієнта

Причина ремонту

.....

Замінені запчастини

.....

УМОВИ ГАРАНТІЇ

Bort Global розглядає гарантійні претензії тільки за наявності правильно заповненого гарантійного талона встановленого зразка. При купівлі інструменту виписується гарантійний талон (обов'язково вказуються дата продажу, модель, серійний номер інструменту, заповнюються інші поля). Прохання зберігати цей талон, касовий чек та фірмовий гарантійний талон "Bort Global" впродовж всього гарантійного терміну. При звертанні в авторизований Сервісний центр, ці документи мають бути пред'явлені разом з інструментом. Гарантійний термін на продукцію, що виготовляється Bort Global, складає 12 місяців з дати продажу.

Гарантійний термін на продукцію, що виготовляється Bort Global, може бути подовжено згідно з умовами розширеної гарантії при реєстрації на сайті <http://www.bort-global.com> протягом 2-х тижнів з моменту придбання інструменту. Умови розширеної гарантії від виробника розміщено на сайті <http://www.bort-global.com>

Вироби Bort Global призначені тільки для побутового використання!

Під побутовим типом інструменту мається на увазі використання його для побутових потреб не більше 20 (двадцяти) годин в місяць, при цьому через кожні 15 хвилин безперервної роботи необхідно робити перерву на 10-15 хвилин.

Використання інструменту усупереч цій умові є порушенням правил належної експлуатації (ця умова не поширюється на помпи, генератори, зарядні пристрої та аналогічне устаткування).

Термін служби інструменту при дотриманні вищезгаданої умови - 7 років.

- У разі використання цих інструментів в професійних цілях (отримання прибутку, купівля за безготівковий розрахунок юридичною особою тощо) виріб знімається з гарантійного обслуговування з дня продажу і підлягає тільки платному ремонту.
- Не допускається експлуатація електроінструменту з ознаками несправності (підвищене іскріння, запах гару, підвищений шум, сильна вібрація, нерівномірне обертання, втрата потужності). Забороняється експлуатація електроінструменту за наявності механічних ушкоджень шнура електроживлення (тріщин, сколів, розривів), мережевої вилки, а також ушкоджень корпусу електроінструменту.
- Електроінструмент приймається в гарантійний ремонт тільки в зібраному вигляді, зі справними змінними пристосуваннями та елементами їх кріплення (шини, пильні диски, ланцюги, ножі, триммерні голівки, форсунки, зірочки, болти, гайки, фланці кріплення інструменту).
- Несправні вузли інструментів в гарантійний період безкоштовно ремонтуються або замінюються новими. Розв'язання питань про доцільність їх заміни або ремонту залишається за Службою сервісу. Замінені деталі переходять у власність Служби сервісу. Впродовж гарантійного терміну усуваються безкоштовно:
- Ушкодження інструменту, що виникли через застосування неякісного матеріалу.
- Дефекти збирання, допущені з вини виробника.

Ця гарантія не обмежує інших законних прав споживача, наданих йому чинним законодавством країни.

ГАРАНТІЯ НЕ ПОШИРЮЄТЬСЯ:

- На механічні ушкодження (тріщини, відколи, механічні ушкодження мережевих шнурів, механічні ушкодження корпусу і тому подібне) і ушкодження, викликані дією агресивних середовищ і високих температур, попаданням чужорідних предметів у вентиляційні ґрати електроінструменту, а також ушкодження, що виникли внаслідок неправильного збирання (корозія металевих частин);
- На інструменти з несправностями, що виникли внаслідок перевантаження (одночасний вихід з ладу ротора і статора) або неправильної експлуатації (використання затупленого, невідповідний, незбалансованого, неввірно підбраного змінного інструменту), застосування інструменту не за призначенням (використання для роботи за матеріалом, для роботи по якому інструмент не призначений і тому подібне), а також нестабільності параметрів електромережі, які перевищують норми, встановлені чинними державними стандартами. До безумовних ознак перевантаження виробів відносяться, окрім інших: зміни зовнішнього вигляду, деформація або спотворення деталей чи вузлів виробу, потемніння або обвуглювання ізоляції дротів під впливом високої температури;
- На швидкозношувані вироби та матеріали (вугільні щітки, ремінь, гумові ущільнення, сальники, захисні кожухи, платформи, шини, шестерні, підшипники, втулки, спіралі напруження, шків, ролик, штоки, стопорні кнопки, зрук'я перемикання режимів та тому подібне), на деталі (шестерні, вали, підшипники, штоки, ролики і тому подібне) що піддалися зносу внаслідок вироблення мастила, а також на змінне приладдя (патрони, SDS патрони, платформи, цанги, шини, гнучкі вали, акумуляторні батареї, зарядні пристрої тощо) та витратні матеріали (ножі, пилки, абразиви, пильні диски, свердла, бора, мастило тощо), за винятком випадків механічних ушкоджень вище перелічених виробів, що сталися внаслідок гарантійної зламання електроінструменту;
- Природний знос інструмента або його деталей (повне вироблення ресурсу, сильне внутрішнє або зовнішнє забруднення, вироблення мастила);
- На інструмент, що розбирали або ремонтували впродовж гарантійного терміну особами або організаціями, що не мають юридичних повноважень проводити ремонт;
- На інструмент з видаленим, стертим або зміненним заводським номером, а також, якщо дані на електроінструменті не відповідають даним на гарантійному талоні.

Умови гарантії складені виробником Bort Global (Room 1501, 15/F, SPA Centre, 53-55 Lockhart Road, Wanchai, Hong Kong) та діють на усій території України. При будь-яких невідповідностях в маркуванні, керуватися необхідно цим гарантійним талоном, в якому вказана повна та певна інформація про умови гарантії та терміни гарантійного обслуговування. Інші умови гарантійного обслуговування не діють на території України.

РЕКОМЕНДАЦІЇ ЩО ДО ПРОФІЛАКТИЧНОГО ОБСЛУГОВУВАННЯ ЕЛЕКТРОІНСТРУМЕНТУ

Для електроінструменту рекомендується проведення регулярного профілактичного обслуговування (чищення, миття, заміна мастила в редукторі та підшипниках; заміна швидкозношуваних деталей). Це забезпечує бездоганну роботу електроінструменту під час усього терміну служби. Бажана періодичність проведення профілактичного обслуговування при номінальному навантаженні довір'яє терміну природного зносу вугільних щіток. Робота по проведенню профілактичного обслуговування оплачується згідно з чинний прейскурантом сервісного центру. Виявлені при проведенні профілактичного обслуговування несправності, що потрапляють під дію гарантійних зобов'язань, усуваються безкоштовно. Негарантійні зламання, що виявлені при діагностиці, усуваються за погодженням сторін у звичайному порядку. Проведення профілактичного обслуговування не змінює гарантійний термін експлуатації інструменту!



BORT GLOBAL LIMITED
ROOM 1501, 15/F., SPA CENTRE, 53-55
LOCKHART ROAD WAN CHAI HONG KONG
Made in China